

# DIGITECH PRO

## 650/850 VA

ҮЗДІКСІЗ ҚОРЕКТЕНДІРУ БЛОГЫ

# UPS

## ПАЙДАЛАНУШЫ НҰСҚАУЛЫҒЫ



KAZAKH



tuncmatikgroup  
power solutions



tuncmatik  
www.tuncmatik.com pure power

# Өнімге шолу жасау

650 VA / 850 VA

## Алдыннан қарағандағы көрініс

- 1 Қорек өшіргіші
- 2 ЖК-дисплей

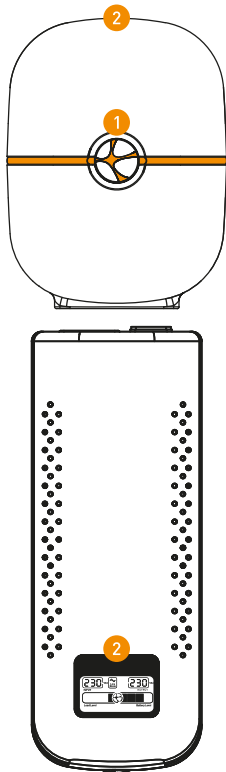

## Артынан қарағандағы көрініс

- 1 Айнымалы тоқтың кіру розеткасы
- 2 USB коммуникациялық порты
- 3 RJ 11/45 порттарын қорғау
- 4 Шығу розеткалары

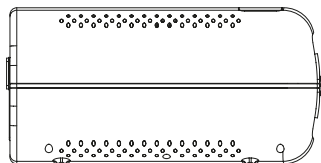
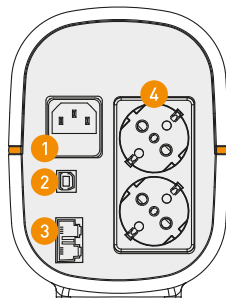

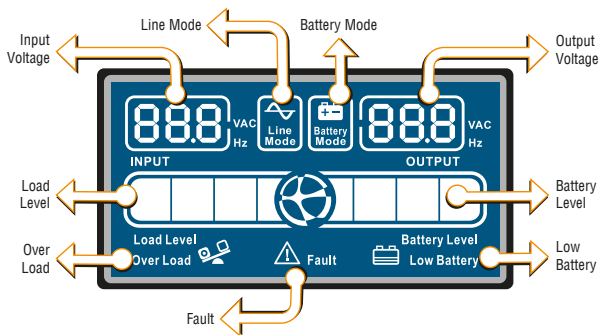

## Техникалық спецификациялар

### **Заманауи сәнді концепция**

Бүгінде компьютер қолданушылары жоғары функционалдық көрсеткіштері бар өнімдерді ғана емес, күнделікті көруге жағымды болатын түр-түсі әдемі құрылғыларды көргісі келеді. Digitech Pro-ның дизайны бірегей және «жоғары қарайтын» дисплеймен жабдықталған. Егер ойласақ, үздіксіз қоректену блогы жұмысының 90%-ы Сіздің үстеліңіздің астында, еденде өтеді; біздің құрылғы қолданушыларға дисплейді еңкейместен көруге мүмкіндік береді.

### **Вольтметрі бар көпқызметтік СК-дисплей**

Digitech Pro қолданушымен қарым-қатынас жасаудың қайталанбас әдісіне ие: СК-дисплейдің көмегімен Сіз кірудегі/шығудағы кернеу, жүктеме деңгейі, батарея қуатталуының деңгейі, шамадан тыс жүктеме туралы ескертулер және т.б. сияқты қажетті ақпаратты аласыз.

### **Сенімді жұмыс істеуді қамтамасыз ету үшін ОПҚ (орталық процессорлық құрылғы) көмегімен бақылау**

Digitech Pro барлық функцияларды уақытында және дұрыс орындауға мүмкіндік беретін жоғарғы жылдамдықтағы ОПҚ-мен жабдықталған үздіксіз қоректенудің сандық блогы болып табылады. Бұл өте маңызды, әсіресе үздіксіз қоректену блогын қорғау үшін, өйткені шамадан тыс жүктелуден, жоғары және төмен кернеуден қорғау және бақылау ОПҚ-ның көмегімен жүзеге асырылады. Бұл үздіксіз қоректену блогының айрықша сенімділігін қамтамасыз етеді.

### **Шығу кернеуінің симуляцияланған синусоидтық формасы**

Digitech Pro компьютерлерге және АТ жабдықтарына сай келетін жоғары кернеудің симуляцияланған синусоидтық формасын қамтамасыз етеді.

### ***Кернеуді автоматты түрде реттеу функциясы***

Digitech Pro кернеу тұрақтандырғышы ретінде жұмыс істейді; егер желідегі кернеу тым жоғары болса, үздіксіз қоректену блогы оны қалыпты жағдайға дейін азайтады, егер кернеудің азаюы байқалса, Digitech Pro үздіксіз қоректену блогы кернеу деңгейін жоғарылатады, бұл оған қосылған аспаптарды қорғауға мүмкіндік береді.

### ***USB коммуникациялық порты және бағдарламалық жасақтама***

Digitech Pro компакт-диск және USB кабелімен жинақталып жеткізіледі. Сіз Digitech Pro үздіксіз қоректену блогын компьютерге USB порты арқылы қоса аласыз. Өз компьютеріңізге бағдарламалық жасақтаманы (Windows, Linux немесе Mac-пен үйлесімді) орнатып, Сіз үздіксіз қоректену блогының жұмысын компьютер монитормен арқылы қадағалай аласыз немесе үздіксіз қоректену блогын электр энергиясының өшу жағдайына бағдарламалай аласыз. Digitech Pro – бұл ақылды үздіксіз қоректену блогы, оны компьютер арқылы бақылауға болады немесе барлық деректерді сақтап, бағдарламалық жасақтаманы жауып және кезекпен операциялық жүйені және компьютерді жауып, оны өшіре алады.

### ***Үздіксіз қоректену блогы өшіп тұрған кезде батареяларға қуат беру***

Үздіксіз қоректену блогы өз батареяларына өшіп тұрған жағдайда да қуат бере алады. Сізге батареяларға түнде қуат беру үшін үздіксіз қоректену блогын қосылып тұрған жағдайда қалдырудың керекі жоқ. Digitech Pro өз батареяларына өшіріліп тұрғанда да қуат бере алады.

### ***RJ 11/45 порттарын қорғау***

Digitech Pro телефон/модем/интернет порттарын кернеу секірістерінен қорғауға арналған арнайы қорғаныспен жабдықталған.

### ***Шамадан тыс жүктемеден, жоғары және төмен кернеулерден қорғау***

Digitech Pro өнімді үздіксіз, ұзақ уақыт бойы пайдалануға кепілдік беретін көптеген электрондық қорғаныстарының арқасында сенімділіктің жоғары деңгейін қамтамасыз етеді. Мысалы, кездейсоқ шамадан тыс жүктелу Digitech Pro-ның зақымдалуына әкеп соқтырмайды; үздіксіз қоректену блогы жүктемені тани алады және бағдарламалық жасақтамаға зиян келтірмей өзін қорғайды.

### ***Батареялардың жоғары сыйымдылығы***

Үздіксіз қоректену жүйелерінің көпшілігіне батареялардың толық қуат алуы үшін 8-10 сағат қажет, ал Digitech Pro электр энергиясы жиі өшірілетін жерлердегі аймақтарда қауіпсіз пайдалануды қамтамасыз ету үшін өз батареяларына 4 сағат қуат беруі жеткілікті.

## Құру және алғашқы іске қосу

- Құрмай тұрып өнімді тексеріңіз, қандай да бір бөлігіне залал келмегеніне көзіңізді жеткізіп алыңыз.
- Үздіксіз Қуат Көзі –ҰҚК блогын жеткілікті ауа ағымы бар, шамадан тыс шаң, үйкеліске түсіретін газ бен өткізгіш қалдықтардан тазартылған жерге құрыңыз.
- ҰҚК-ін қоршаған орта температурасы мен ылғал жоғары жерлерде қолданбаңыз. (Техникалық ерекшеліктер таблицасына қараңыз).

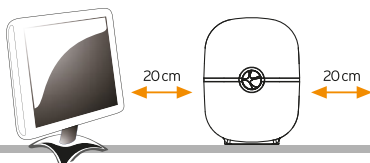

Кедергілердің алдын-алу үшін ҰҚК-ін монитордан ең кемінде 20 см алысқа құрыңыз.

## Желіні қосу және аккумуляторды қуаттау

Штепсельді АС желі розеткасына қосыңыз. ҰҚК аккумуляторын қуаттай бастайды. Осы жағдайда аккумулятордың ең кем дегенде 6 сағат қуатталуы туралы кеңес беріледі.

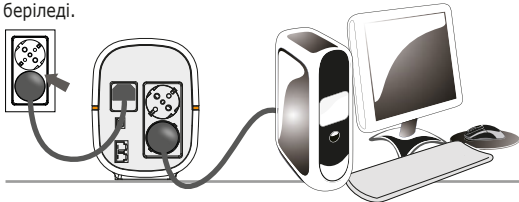

## Жүктерді қосу

Жүктерді ҰҚК-нің артындағы розеткаға қосыңыз және ҰҚК –нің қоректену кнопокасын басыңыз. Енді жүктеріңіз ҰҚК тарапынан қорғауға алынды.

## ҰҚК –інің іске қосылуы мен өшірілуі

Іске қосу үшін тек қана қоректену кнопокасын басыңыз. Ал өшіру үшін қайтадан қоректену кнопокасын басыңыз.

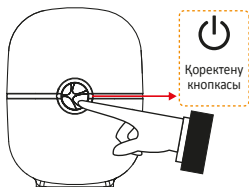



**HAZAP AУДАРЫҢЫЗ!** Өрт қаупін немесе ток соғу қаупін болдырмау үшін үздіксіз қоректену блогын температура және ылғалдылық режимдері бақыланатын, электрөткізгіштік ластағыштардан таза бөлме-жайлардың ішінде орнатыңыз (техникалық спецификациялардағы температураның және ылғалдылықтың қолайлы диапазондары жөніндегі нұсқаулықтарды қараңыз).

**HAZAP AУДАРЫҢЫЗ!** Үздіксіз қоректену блогының шамадан тыс қызып кету қаупін азайту үшін үздіксіз қоректену блогының салқындатқыш желдеткішін жаппаңыз, блокқа тікелей күн сәулесінің әсер етуін болдырмаңыз және блокты жылыту аспаптары немесе пештері сияқты жылу бөлгіш аспаптардың маңында орнатпаңыз.

**HAZAP AУДАРЫҢЫЗ!** Үздіксіз қоректену блогына медициналық жабдықтар, тіршілікті қамтамасыз ету жабдықтары, қысқа толқынды пештер немесе шаңсорғыштар сияқты ДК-ді пайдалануға байланысы жоқ аспаптарды қоспаңыз.

**HAZAP AУДАРЫҢЫЗ!** Үздіксіз қоректену блогының кіру ажыратқышының оның шығу ажыратқышына қоспаңыз.

**HAZAP AУДАРЫҢЫЗ!** Үздіксіз қоректену блогына сұйықтықтардың немесе бөгде заттардың түсуіне жол бермеңіз.

Сусындары немесе қандай-да бір басқа сұйықтықтары бар контейнерлерді үздіксіз қоректену блогына немесе оған жақын жерге қоймаңыз.

**HAZAP AУДАРЫҢЫЗ!** Төтенше жағдайлар кезінде, «өшіру» батырмасын басыңыз және үздіксіз қоректену блогын тиісті түрде қоректен ажырату үшін қорек бауын айнұмалы ток көзінен ажыратып алыңыз.

**HAZAP AУДАРЫҢЫЗ!** Үздіксіз қоректену блогына ұзартқышты немесе желілік сүзгіні қоспаңыз.

**HAZAP AУДАРЫҢЫЗ!** Егер үздіксіз қоректену блогында металл шасси бар болса, қауіпсіздік мақсатында 35А-ден төмен токтың ағып кетуін азайту үшін

орнату барысында міндетті түрде жерге қосу қажет. Назар аударыңыз: ток соғу қаупі бар. Сонымен бірге, қорек желісінен блокты ажыратқан кезде, батареялардан қоректену арқылы қауіпті кернеу әлі де болуы мүмкін. Сондықтан, үздіксіз қоректену блогын жөндеу немесе техникалық қызмет көрсету қажет болса, батареяның жылдам әрекет жасайтын тоғыспаларындағы оң және теріс полюстерде батареядан қоректену ажыратылған болуы тиіс.

**HAZAP AУДАРЫҢЫЗ!** Батареяларды ауыстыруды техникалық қызмет қызметкерлері жүргізуі тиіс.

**HAZAP AУДАРЫҢЫЗ!** Батареяның ішкі кернеуі тұрақты токтың 12 вольты. Герметикалық, мырыштық-қышқылдық, 6-элементті батарея.

**HAZAP AУДАРЫҢЫЗ!** Батареяларды отқа тастамаңыз. Батареялар жарылуы мүмкін. Батареяны немесе батареяларды ашпаңыз, зақымдамаңыз. Электролит тері және көз үшін зиянды.

**HAZAP AУДАРЫҢЫЗ!** Тазартуға кіріспес бұрын үздіксіз қоректену блогын өшіріңіз және сұйық немесе себілетін жуушы құралдарды пайдаланбаңыз.

**HAZAP AУДАРЫҢЫЗ!** Батарея ток соғу және қысқа тұйықталу қаупін төндіруі мүмкін. Батареяларды ауыстыруға кіріспес бұрын, келесідей сақтық шараларын қабылдау қажет:

- 1- Сағаттарды, сақиналарды немесе басқа да металл заттарды шешіңіз.
- 2- Оқшауланған тұтқалары бар құралдарды пайдаланыңыз.
- 3- Резіңке қолғаптар мен аяқ киімдерді киіңіз.
- 4- Батареялардың үстіне құралдарды немесе металл бөлшектерді қоймаңыз.
- 5- Батарея клеммаларын қосу немесе ағыту алдында қорек көзін өшіріңіз.

## АҚАУЛАРДЫ АНЫҚТАУ

Төменде келтірілген кестені шағын мәселелерді шешу үшін қолданыңыз.

Мәселе	Ықтимал себебі	Шешімі
Алдыңғы тақтадағы индикаторлар жанбайды	Батарея қуатталуының төмен деңгейі	Үздіксіз қоректену блогына кем дегенде 6 сағат бойы қуат беріңіз
	Батареяның істен шығуы	Батареяны дәл сондай түрдегі ақаусыз батареямен ауыстырыңыз
	Үздіксіз қоректену блогы қосылмаған	Үздіксіз қоректену блогын қосу үшін қорек өшіргішін тағы бір рет басыңыз
Қорек желісінің қалыпты жұмыс істеуі кезінде дабыл сигналы үнемі дыбыс береді	Үздіксіз қоректену блогының шамадан тыс жүктелуі	Алдымен кейбір тұтынушы құрылғыларды ажыратып алыңыз. Жабдықты қайтадан қосу алдында үздіксіз қоректену блогының техникалық сипаттамаларында көрсетілген шекті жүктемеге жүктеменің сәйкес екендігіне көз жеткізіңіз
Қорек істен шыққан кезде батареядан жұмыс істеу уақыты азаяды	Үздіксіз қоректену блогының шамадан тыс жүктелуі	Шамадан тыс жүктемені алып тастаңыз
	Батареяның төмен кернеуі	Үздіксіз қоректену блогына кем дегенде 6 сағат бойы қуат беріңіз
	Батарея ақауы. Бұл жоғары температура жағдайында пайдалану немесе батареяның дұрыс емес іске қосылуы кезінде болуы мүмкін	Батареяны дәл сондай түрдегі ақаусыз батареямен ауыстырыңыз
Қорек желісі қалыпты жұмыс істейді, бірақ блок батареядан қоректену режимінде жұмыс істейді	Қорек бауы тығыз емес жалғасқан	Қорек бауын дұрыс қосыңыз

# ТЕХНИКАЛЫҚ СПЕЦИФИКАЦИЯЛАР

МОДЕЛЬ	650 VA 360 W	850 VA 480 W
<b>ТҰТЫНАТЫН ҚУАТТЫЛЫҒЫ</b>		
Кернеу	Айнымалы токтың 220/230/240 вольті	
Кернеу диапазоны	Айнымалы токтың 162-265 вольті	
<b>ШЫҒУДАҒЫ ҚУАТТЫЛЫҚ</b>		
Кернеуді реттеу	± %10	
Батареяға ауысып қосылу уақыты	әдетте 2-6 мс, барынша көп 10 мс.	
Толқын түрі	Симуляцияланған синусоидалдық толқын	
<b>БАТЕРЕЯ</b>		
Түрі және нөмірі	12V 7Ah x 1	12V 9Ah x 1
Қуат алу уақыты	4-6 сағат батареяның 90% сыйымдылығына дейін	
<b>ЗАТТАЙ СИПАТТАМАЛАРЫ</b>		
Өлшемі (Ұ x Е x Б)	321 x 123,5 x 163,5	
Таза салмағы (кг)	4.15	5.15
<b>Орта</b>		
Ылғалдылық	0-40°C 0-90% (конденсат түзілуінсіз)	
Шуыл деңгейі	< 40 dBA	

Üretici & İthalatçı / Manufacturer & Importer:

**Tuncmatik Elektrik Malzemeleri Sanayi ve Ticaret A.Ş.**

Yenişehir Mah. İmar İskan Blokları Cad. No: 1BU

34779 Ataşehir, İstanbul, Turkey

T : +90.216.314.51.51

F : +90.216.420.35.29

info@tuncmatik.com



tuncmatikgroup  
power solutions



tuncmatik  
www.tuncmatik.com pure power